

GEN2® LIGHT+

Alta tecnologia na medida certa

OTIS

Benefícios incomparáveis

+ ENGENHARIA INTELIGENTE

O Gen2® Light+ é composto por elementos projetados para oferecer excelente desempenho e um padrão mundial de eficiência energética.

Até
80%
de economia de energia

ILUMINAÇÃO

A Iluminação em LED com modo de espera avançado, oferecida como padrão no sistema Gen2® Light+, pode reduzir em até 80% do consumo de energia e pode durar até 10 vezes mais que os sistemas de iluminação convencionais.

Nota: Os valores aqui indicados são de elevadores testados em nossas fábricas. O desempenho para uma instalação específica pode variar de acordo com o uso do elevador e dos opcionais específicos do produto.

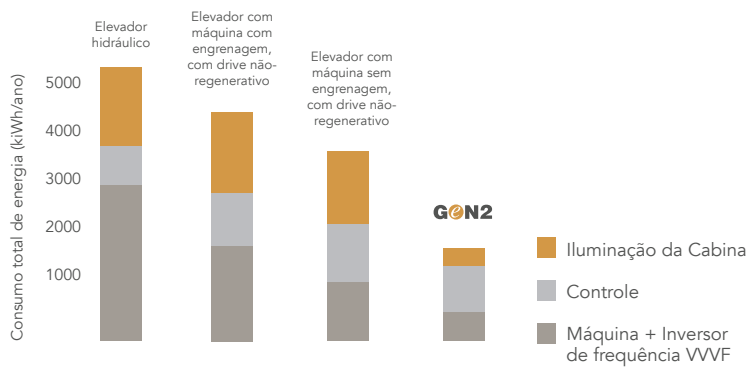

Baseado em um elevador de 1.000 kg a 1 m/s, 8 paradas e 200.000 viagens ao ano

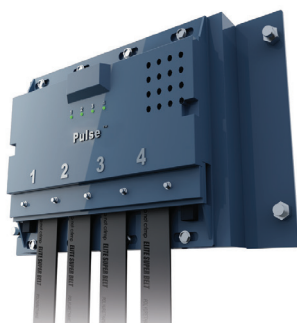

+ EFICIÊNCIA ENERGÉTICA

Pode chegar até
75%
de economia de energia

O drive VVVF ReGen redireciona o excesso de energia gerado com o movimento do elevador para o uso do edifício através da rede elétrica, por meio da tecnologia regenerativa, o que pode oferecer até 75% de economia, reduzindo o impacto sobre o sistema elétrico do edifício. Além disso, os elevadores Gen2® fabricados no Brasil são certificados pelo ÉMI-TÜV SÜD Ltd. com a classe de eficiência energética A, o que posiciona a nossa tecnologia como uma das mais eficientes do mercado.

Classe de eficiência energética do elevador:

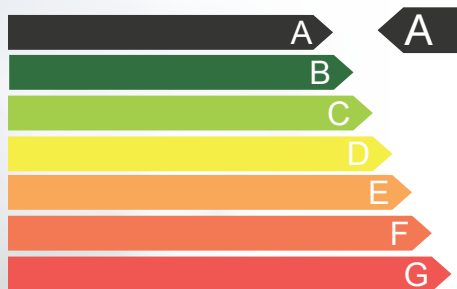

+ MÁQUINA COMPACTA E COM ALTO DESEMPENHO

50%
menor

O uso de inovadoras cintas planas nos permitiu redesenhar componentes-chave em uma máquina compacta e integrada. A máquina sem engrenagens e com ímã permanente é 50% menor e mais eficiente que as convencionais. Além disso, não necessita de lubrificação adicional, eliminando a necessidade de armazenamento e descarte de óleo.

+ FORÇA

20%
mais leves que os cabos

Cintas Planas e mais leves eliminam a necessidade de lubrificação. Nosso sistema Pulse™ garante a integridade das cintas e reduz o tempo de inatividade da operação.



Cabina em aço inox

Estética com qualidade





A revolução continua



Portas de pavimento



Marco TRF AP71
Aço inox escovado
Botoeira e sinalização Linha Jade Basic



Marco MRF150 AP61
Cor Bege RAL7032
Botoeira e sinalização Linha Jade Basic

Portas de pavimento



Marco SF AP63
Cor Branco RAL9003
Botoeira com HPI Linha Jade Basic

Botoeiras e sinalizações



Os elevadores Gen2 Light podem ser adaptados para atender a norma de acessibilidade vigente.

Linha Jade Basic



S682

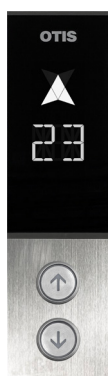

S680



S675

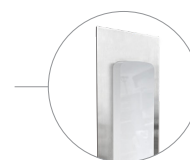

Botoeira e sinalização sobrepostas

Botões

Botões redondos com acabamento em aço inox escovado. Iluminação do anel na cor branca.



Botão de chamada instalado nas botoeiras de andar.



S510 Botão de chamada instalado diretamente no marco MRF150 (opcional).



S717 Lanterna de direção com gongo, localizada na coluna da porta da cabina, facilmente visível a partir do pavimento.



S609 Indicador de direção localizado na coluna da porta da cabina, facilmente visível do pavimento.

Acabamentos

Disponíveis para todas as portas e marcos

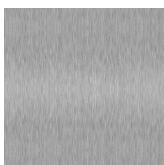

Aço Inox escovado AP65

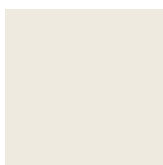

Aço pré-pintado Bege RAL7032 AP67



Aço pré-pintado Cinza RAL7035 AP68



Aço pré-pintado Branco RAL9003 AP69

Controle Gen2® Light+

Para facilitar a manutenção e permitir um acesso rápido ao gabinete do controle do elevador, este ficará sobreposto ao marco da porta ou instalado ao seu lado no último pavimento

Nota: Alguns dos itens acima são oferecidos opcionalmente conforme as necessidades do projeto.



Estética e acessibilidade

Corrimão

Corrimãos em opção de aço pintado em preto ou na cor alumínio natural anodizado (com suportes pretos).



AC-250 Painel de fundo
AC-260 Painel lateral (oposto ao POC)



Corrimãos adaptados para PNE

Teto decorativo

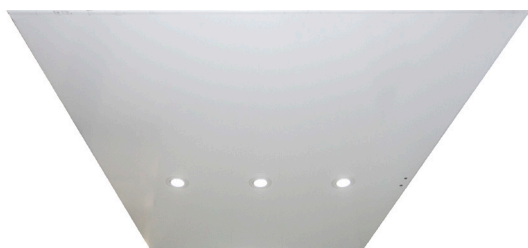

Clean Led Branco

Teto em chapa de aço pré-pintado branco e spot de LED embutido (AC-400).

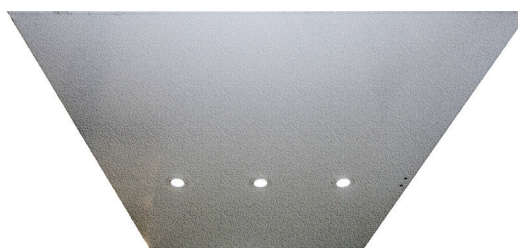

Clean Led Inox

Teto em chapa de aço inox e spot de LED embutido (AC-401).

Pisos

Opção de piso preparado para mármore/granito (pelo cliente) com 25mm disponível. Consultar item 3 - PESO MÁXIMO ADICIONAL.

Informações técnicas

1 - ELEVAÇÃO DA CAIXA

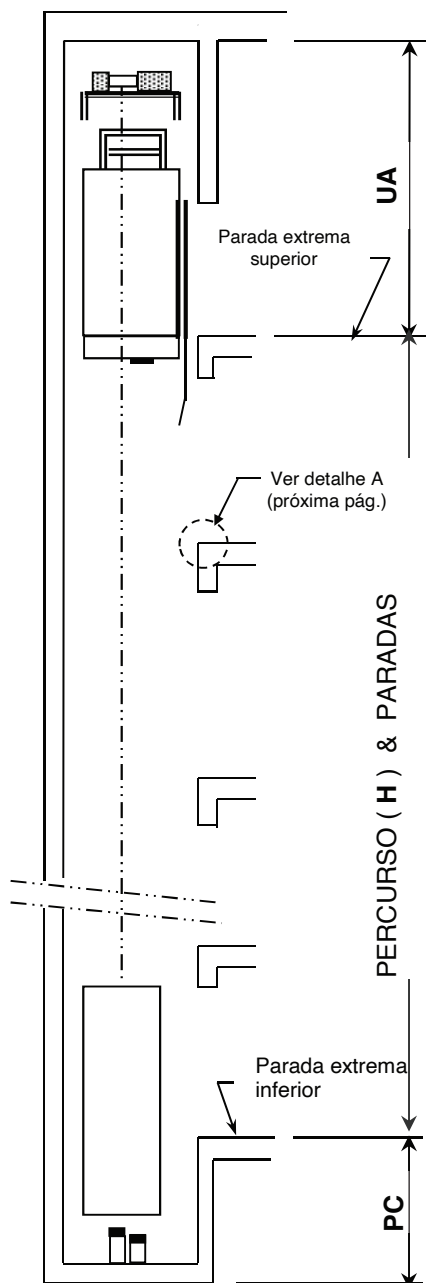

Pass. [CARTYPE]	Vel. (m/s) [v]	H (máx) (m) [R]	Nº de paradas (máx.) [N]	UA (mm) ⁽³⁾⁽⁴⁾ Altura cabina [CH]		PC. (mm) [S]
				2200	2300	
6 - 13	1,0	54	22	3580	3680	1100 ⁽¹⁾
	1,5	80	32 ⁽⁵⁾	3810	3910	1400 ⁽²⁾
	1,6	85				
	1,75	90				

Última altura

Quando a última altura for maior que 4200 mm, o cliente deverá construir vigas para a fixação dos ganchos necessários para o processo de instalação a uma altura de 4200 mm acima do nível da parada extrema superior

Distância máxima entre paradas (m)

12m (limitação do drive)

11 m (limite da Norma NBR 16042:2012 para não haver necessidade de porta de emergência entre andares)

Distância mínima entre paradas (mm)

Somente entradas do mesmo lado

Limitada pelo vão livre requerido para instalação das portas de pavimento. Consultar representante de vendas.

Embaixo do poço não pode haver espaço acessível para pessoas.

Os valores da última altura e do poço indicados são os valores mínimos necessários para a instalação do equipamento atendendo os requisitos de folgas da Norma NBR 16042 e WWJSSS.

Notas:

Os esforços resultantes na estrutura da caixa serão informados na Planta de Montagem.

(1) O poço deve ser de 1400 mm quando percurso for acima de 45 metros e capacidade de 1000 kg.

(2) Onde a profundidade do poço for maior que a recomendada, prever pilastras de concreto (feitas pelo cliente) para suportarem os apoios de guias e para-choques.

(3) quando HD for superior ao indicado em (****máx.) (vide página12) adicionar 200 mm ao UA indicado.

(4) Última altura especial para guarda corpo de altura 1000mm (somente Colômbia).

(5) Limitado a 30 paradas (somente Chile).

2 - PLANTA DA CAIXA - PORTA PRIMA PLUS

Mão direita como mostra - Mão esquerda ao contrário

Portas de abertura lateral
Uma entrada

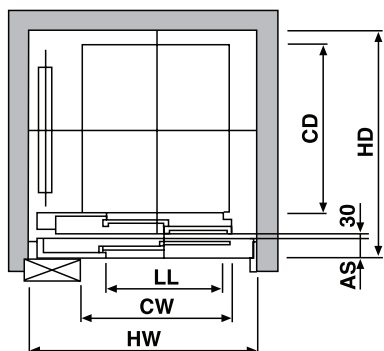

Portas de abertura central
Uma entrada

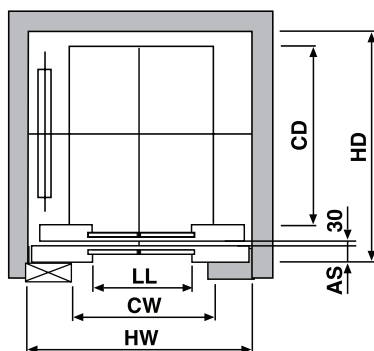

Portas (tipo)	AS
Abertura lateral	105
Abertura central	105

Porta Prima Plus												
Abertura	Pass.	Larg. (LL)	Cabina			Caixa						
			Dimensões internas			HW				HD		
			CW	CD	Área	MP (5) [1,0m/s]	MP (6) [>1,0m/s]	Recom. (1)	Máx.	MP (5)	Máx. (3)	
Lateral	6D	800	1000	1250	1,25	1500	1520	1550	1990	1550	2345	
	7D	800	1000	1300	1,30	1500	1520	1550	1990	1600	2395	
	8D	800	1100	1400	1,54	1590	1610	1640	2090	1700	2495	
		1650				1690						
	9D	800	1100	1450	1,59	1590	1610	1640	2090	1750	2545	
		1650				1690						
	10D	800	1100	1600	1,76	1680		1700	1970	1900	2695	
		1900				2000						
	10W	800	1350	1400	1,89	1930		1970	2256	1700	2495	
		1900				2000						
	12W	800	1400	1500	2,1	1980		2000	2256	1800	2595	
		1900				2025						
	13D	800	1100	2100	2,31	1680		1700	1970	2400	3195	
		1900				2000						
	Central	6D	800	1000	1250	1,25	1780		1830	1990	1550	2345
		7D	800	1000	1300	1,30	1780		1830	1990	1600	2395
		8D	800	1100	1400	1,54	1960		2010	2090	1700	2495
			1960				2010	2090				
9D		800	1100	1450	1,59	1780		1830	2090	1750	2545	
		1960				2010	2090					
10D		800	1100	1600	1,76	1785		1810	2000	1900	2695	
		1970				2010	2080					
10W		800	1350	1400	1,89	1930		1970	2256	1700	2495	
		1980				2000						
12W		800	1400	1500	2,1	1970		2000	2256	1800	2595	
		1990				2025	2340					
13D	800	1100	2100	2,31	1785		1810	2000	2400	3195		
	1970				2010	2080						
13W	900	1600	1400	2,24	2170		2200	2500	1700	2495		

Dimensões em mm e áreas em m²

Informações técnicas

2 - PLANTA DA CAIXA - PORTA PRIMA PLUS (CONTINUAÇÃO)

Notas:

1. As dimensões menores que as recomendadas devem ser mínimas prumadas.
2. Portas de abertura central não estão centralizadas com a cabina.
3. Para HD superior ao indicado, adicionar 200 mm à dimensão Última Altura (UA).
4. A dimensão HD informada é para portas de pavimento instaladas em avanço de soleira. Com portas de pavimento instaladas sobre o hall (sem avanço de soleira) a dimensão HD pode ser reduzida em um valor igual aos indicados na tabela abaixo:

Portas (tipo)	Abertura	Redução em HD
A	Lateral	85
	Central	85

5. MP indica que o valor expresso é considerado como mínimo prumado.
6. MP indica que o valor expresso é considerado como mínimo prumado para velocidades de 1,50 ; 1,60 e 1,75 m/s.

3 - PESO MÁXIMO ADICIONAL

Passageiros	Peso máximo adicional (Kg) (Incluindo revestimento do piso rebaixado)
	Piso rebaixado em 25mm
6	100
7	110
8	120
9	130
10	140
12	150
13	165

O peso máximo previsto para cada contrato deve ser indicado para que a quantidade de peso para o contrapeso seja corretamente fornecida.

A Otis é a empresa líder mundial na fabricação, instalação e serviços de elevadores e escadas rolantes. Movimentamos 2,3 bilhões de pessoas por dia e mantemos aproximadamente 2,3 milhões de unidades de clientes em todo o mundo, o maior portfólio de serviços da indústria. Com sede em Connecticut, EUA, a Otis tem um time de 71.000 pessoas, incluindo 42.000 profissionais de campo, todos comprometidos em atender às diversas necessidades de nossos clientes e passageiros em mais de 200 países e territórios em todo o mundo. Para mais informações, visite www.otis.com.br e siga-nos no LinkedIn, Instagram e Facebook @OtisElevatorCo.