

화물용 엘리베이터

출입구 상세도

- 출입구 정면도 및 평면도 (2 Panel Side Open)

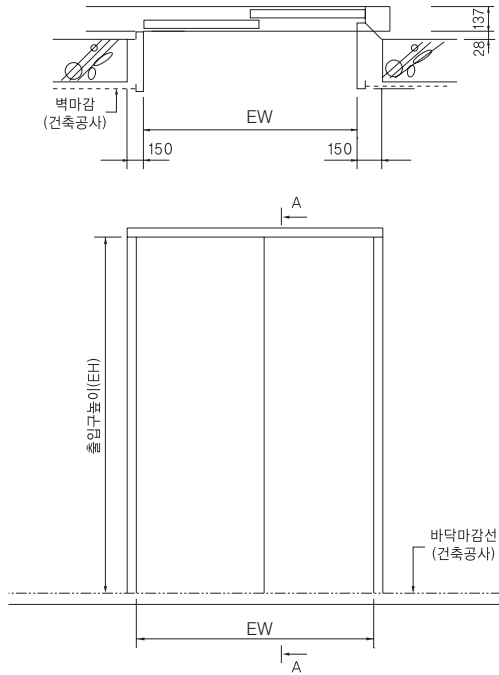

최소 층고
EH+600

- A-A 단면도

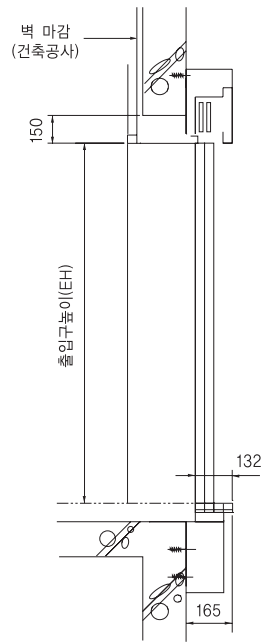

- 출입구 정면도 및 평면도 (3 Panel Side Open)

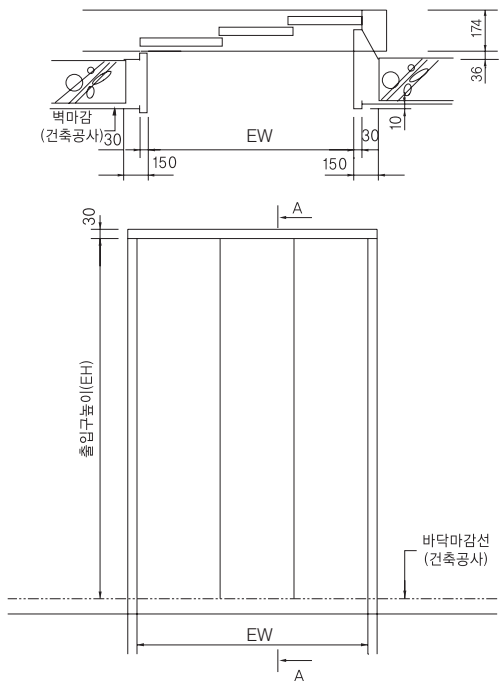

최소 층고
EH+600

- A-A 단면도

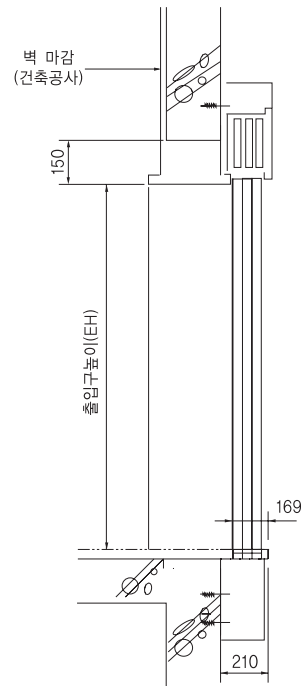

※ 본도는 출입구가 좌열림인 경우를 나타내며 우 열림의 경우는 본도와 좌우 대칭입니다.
 ※ 최하층 출입구에 피트 스위치 적용.

화물용 엘리베이터

출입구 상세도

- 출입구 정면도 및 평면도 (2 Panel Up Sliding)

- A-A 단면도

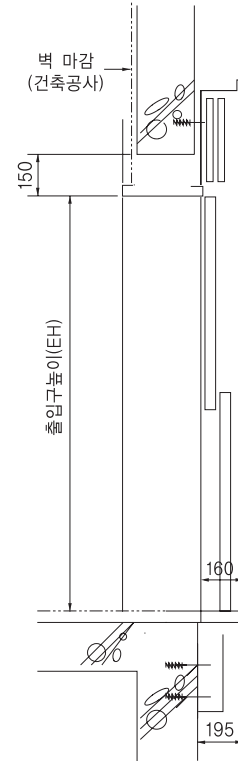
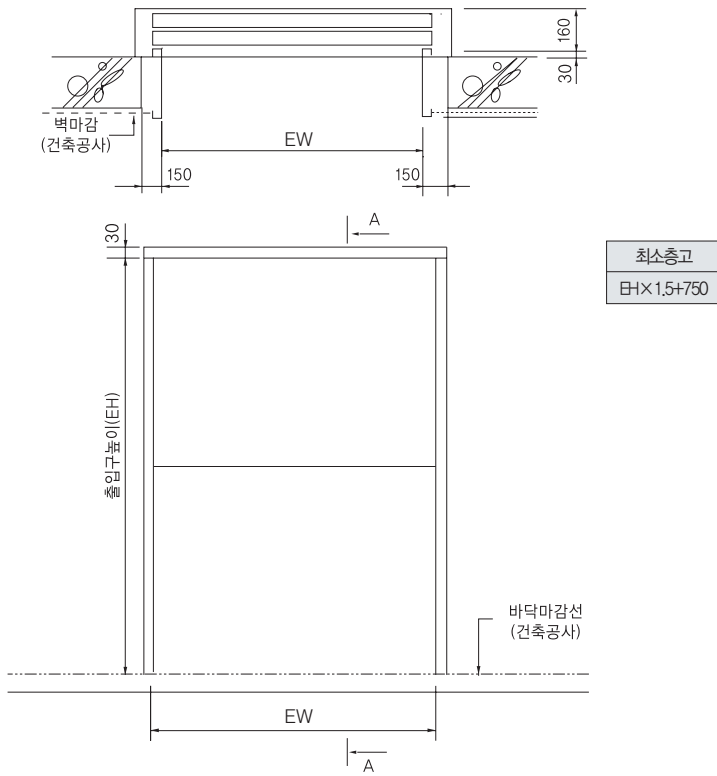

- 출입구 골조 파헤도

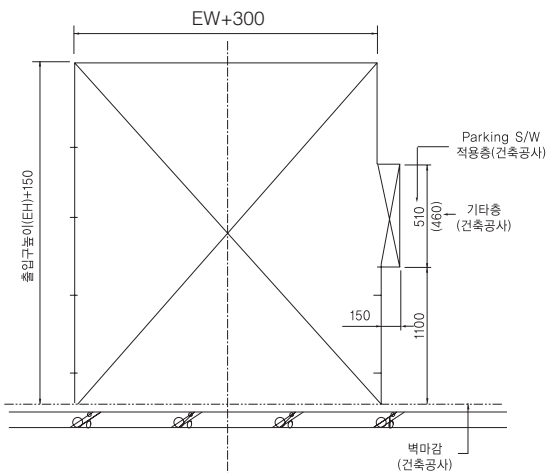

※ 승강기 출입구 높이 2100mm일때의 출입구 개구부 높이입니다.
 ※ 최하층 출입구에 피트 스위치 적용.

평면도 및 단면도 | 로프식(일방향)

• 승강로 및 기계실 평면도

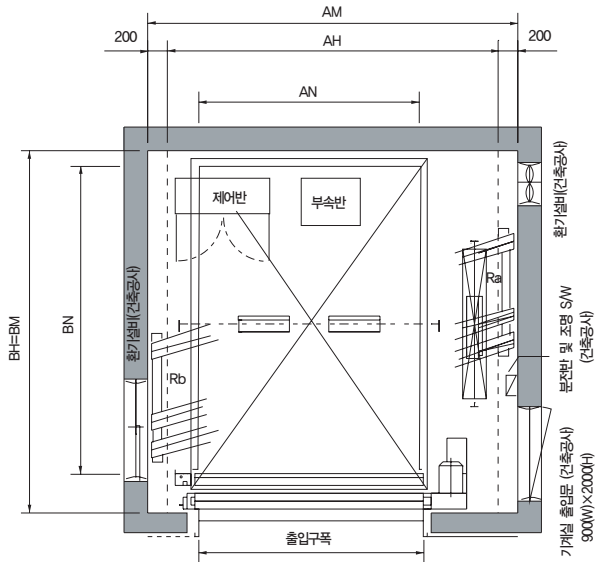

※ 본도는 출입구가 상개폐인 경우를 나타냅니다.

• 승강로 및 기계실 단면도

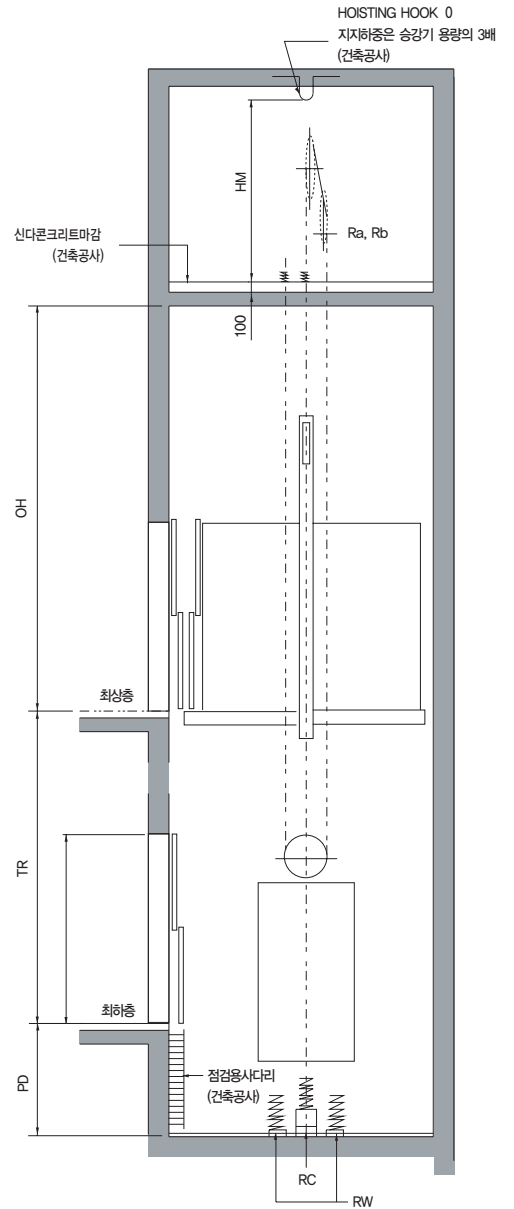

Note

1. 최상층부 높이(OH)는 최상층 바닥면에서 승강로내 천장슬라브 바닥면까지 입니다.
2. 피트깊이는 최하층 바닥면에서 피트 바닥 신다콘크리트 마감면까지 입니다.

화물용 엘리베이터

기술자료 | 로프식(일방형)

화물용 로프식(일방형)

정격 하중 (kg)	속도 (m/min)	도어 개폐 방식	출입구 치수		CAR 내부 치수 가로×세로	승강로 치수		기계실 치수	
			폭	높이		1대	2대	1대	2대
			EW	EH	AN x BN	AH x BH	AH x BH	AM x BM	AM x BM
750	30, 45, 60	2S	1100	2100	1500 x 1700	2500 x 2300	5200 x 2300	2900 x 3300	5600 x 3300
1000	30, 45, 60	2S	1100	2100	1500 x 2200	2500 x 2800	5200 x 2800	2900 x 3800	5600 x 3800
		2U	1500			2500 x 2800	5200 x 2800	2900 x 3800	5600 x 3800
1500	30, 45, 60	2S	1500	2100	2000 x 2200	3100 x 2800	6400 x 2800	3500 x 3800	6800 x 3800
		3S	1600			3100 x 2900	6400 x 2900	3500 x 3900	6800 x 3900
		4C	1500			3100 x 2800	6400 x 2800	3500 x 3800	6800 x 3800
		2U	2000			3100 x 2800	6400 x 2800	3500 x 3800	6800 x 3800
2000	30, 45, 60	2S	1700	2100	2200 x 2800	3300 x 3400	6800 x 3400	3700 x 4400	7200 x 4400
		3S	1800			3300 x 3500	6800 x 3500	3700 x 4500	7200 x 4500
		4C	1700			3300 x 3400	6800 x 3400	3700 x 4400	7200 x 4400
		2U	2200			3300 x 3400	6800 x 3400	3700 x 4400	7200 x 4400
2500	30, 45, 60	3S	2000	2100	2500 x 3000	3800 x 3700	7800 x 3700	4400 x 4700	8200 x 4700
		4C	1800			3800 x 3600	7800 x 3600	4400 x 4600	8200 x 4600
		2U	2500			3800 x 3600	7800 x 3600	4400 x 4600	8200 x 4600
3000	30, 45	3S	2300	2100	2800 x 3400	4100 x 4100	8450 x 4100	4500 x 5100	8850 x 5100
		4C	2000			4100 x 4000	8450 x 4000	4500 x 5000	8850 x 5000
		2U	2800			4100 x 4000	8450 x 4000	4500 x 5000	8850 x 5000
4000	30	2U	3000	2100	3000 x 4500	4400 x 5100	9100 x 5100	4800 x 6100	9500 x 6100
5000	30	2U	3000	2100	3000 x 5000	4400 x 5600	9100 x 5600	4800 x 6600	9500 x 6600

주) 1. 균형추 안전장치 적용 시 상기 승강로 폭(AH) + 150mm 추가 반영 바랍니다.

정격 하중 (kg)	속도 (m/min)	승강로 상·하부		반력 (kg)				기계실 높이 (HM)	기계실 발열량
		OH	PD	Ra	Rb	Rc	Rw		
750	30	4800	1800	5000	3500	11500	10100	2500	Q = S×W/F Q: 발열량 (kcal/h) S: E/L 속도 (m/min) W: E/L 용량 (kg) F: 계수 (40)
	45, 60	4800	1800	5100	4900	11800	11500	2500	
1000	30	4800	1800	6700	3800	13400	10900	2500	
	45, 60	4800	1800	6900	5200	13700	12300	2500	
1500	30	4800	1800	10700	5200	18900	15100	2500	
	45, 60	4800	1800	11500	5500	21400	17300	2500	
2000	30	4800	1800	13800	6700	24000	19900	2500	
	45, 60	4800	1800	14600	7000	25900	20800	2500	
2500	30	4800	1800	15600	7200	28200	21800	2500	
	45, 60	4800	1800	16500	7500	30400	22700	2500	
3000	30, 45	4800	2100	18800	9400	35300	27900	2800	
4000	30	4800	2100	23600	11900	45300	35900	2800	
5000	30	4800	2100	29800	14400	57300	49900	2800	

평면도 및 단면도 | 로프식(관통형)

• 승강로 및 기계실 평면도

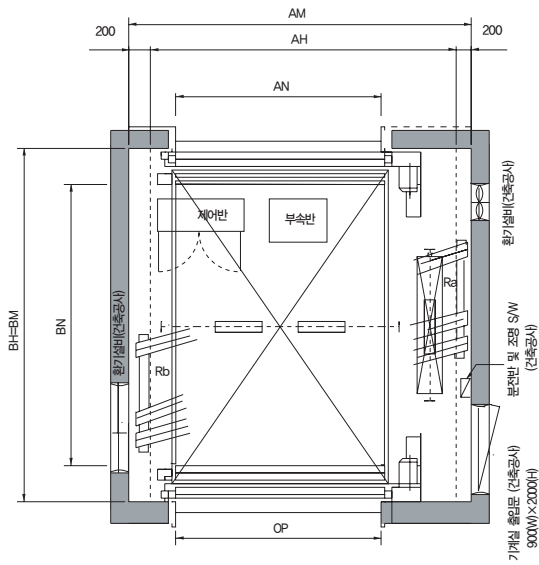

※ 본도는 출입구가 상개폐인 경우를 나타냅니다.

• 승강로 및 기계실 단면도

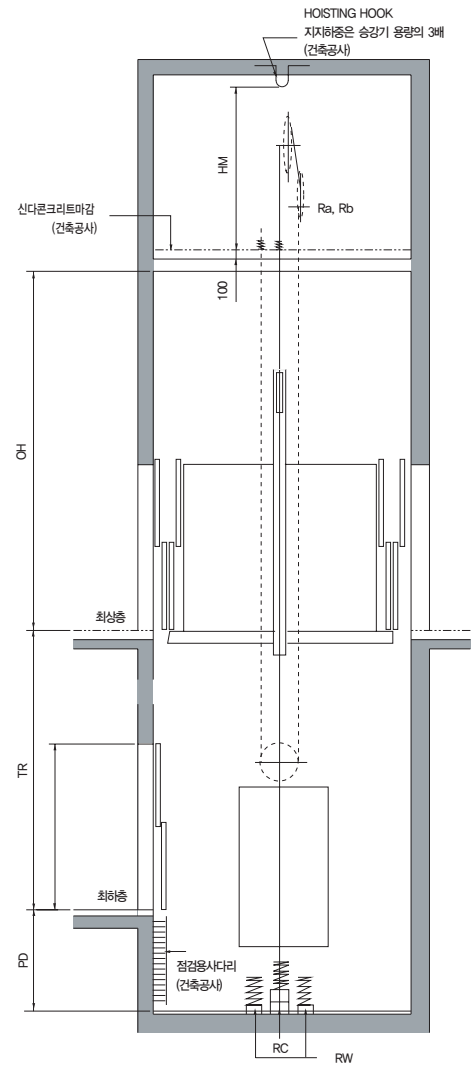

Note

1. 최상상부 높이(OH)는 최상층 바닥면에서 승강로내 천장슬라브 바닥면까지 입니다.
2. 피트깊이는 최하층 바닥면에서 피트 바닥 신다콘크리트 마감면까지 입니다.

화물용 엘리베이터

기술자료 | 로프식(관통형)

화물용 로프식(관통형)

정격 하중 (kg)	속도 (m/min)	도어 개폐 방식	출입구 치수		CAR 내부 치수 가로×세로	승강로 치수		기계실 치수	
			폭	높이		1대	2대	1대	2대
			EW	EH	AN x BN	AH x BH	AH x BH	AM x BM	AM x BM
750	30, 45, 60	2S	1100	2100	1500 x 1700	2500 x 2500	5200 x 2500	2900 x 3500	5600 x 3500
1000	30, 45, 60	2S	1100	2100	1500 x 2200	2500 x 3000	5200 x 3000	2900 x 4000	5600 x 4000
		2U	1500			2500 x 3000	5200 x 3000	2900 x 4000	5600 x 4000
1500	30, 45, 60	2S	1500	2100	2000 x 2200	3100 x 3000	6400 x 3000	3500 x 4000	6800 x 4000
		3S	1600			3100 x 3200	6400 x 3200	3500 x 4200	6800 x 4200
		4C	1500			3100 x 3050	6400 x 3050	3500 x 4050	6800 x 4050
		2U	2000			3100 x 3000	6400 x 3000	3500 x 4000	6800 x 4000
2000	30, 45, 60	2S	1700	2100	2200 x 2800	3300 x 3600	6800 x 3600	3700 x 4600	7200 x 4600
		3S	1800			3300 x 3800	6800 x 3800	3700 x 4800	7200 x 4800
		4C	1700			3300 x 3650	6800 x 3650	3700 x 4650	7200 x 4650
		2U	2200			3300 x 3600	6800 x 3600	3700 x 4600	7200 x 4600
2500	30, 45, 60	3S	2000	2100	2500 x 3000	3800 x 4000	7800 x 4000	4400 x 5000	8200 x 5000
		4C	1800			3800 x 3850	7800 x 3850	4400 x 4850	8200 x 4850
		2U	2500			3800 x 3800	7800 x 3800	4400 x 4800	8200 x 4800
3000	30, 45	3S	2300	2100	2800 x 3400	4100 x 4400	8450 x 4400	4500 x 5400	8850 x 5400
		4C	2000			4100 x 4250	8450 x 4250	4500 x 5250	8850 x 5250
		2U	2800			4100 x 4200	8450 x 4200	4500 x 5200	8850 x 5200
4000	30	2U	3000	2100	3000 x 4500	4400 x 5300	9100 x 5300	4800 x 6300	9500 x 6300
5000	30	2U	3000	2100	3000 x 5000	4400 x 5800	9100 x 5800	4800 x 6800	9500 x 6800

주) 1. 균형추 안전장치 적용 시 상기 승강로 폭(AH) + 150mm 추가 반영 바랍니다.

정격 하중 (kg)	속도 (m/min)	승강로 상·하부		반력 (kg)				기계실 높이 (HM)	기계실 발열량
		OH	PD	Ra	Rb	Rc	Rw		
750	30	4800	1800	5000	3500	11500	10100	2500	Q = S×W/F Q: 발열량 (kcal/h) S: E/L 속도 (m/min) W: E/L 용량 (kg) F: 계수 (40)
	45, 60	4800	1800	5100	4900	11800	11500	2500	
1000	30	4800	1800	6700	3800	13400	10900	2500	
	45, 60	4800	1800	6900	5200	13700	12300	2500	
1500	30	4800	1800	10700	5200	18900	15100	2500	
	45, 60	4800	1800	11500	5500	21400	17300	2500	
2000	30	4800	1800	13800	6700	24000	19900	2500	
	45, 60	4800	1800	14600	7000	25900	20800	2500	
2500	30	4800	1800	15600	7200	28200	21800	2500	
	45, 60	4800	1800	16500	7500	30400	22700	2500	
3000	30, 45	4800	2100	18800	9400	35300	27900	2800	
4000	30	4800	2100	23600	11900	45300	35900	2800	
5000	30	4800	2100	29800	14400	57300	49900	2800	

평면도 및 단면도 | 유압식(일방형)

• 승강로 및 기계실 평면도

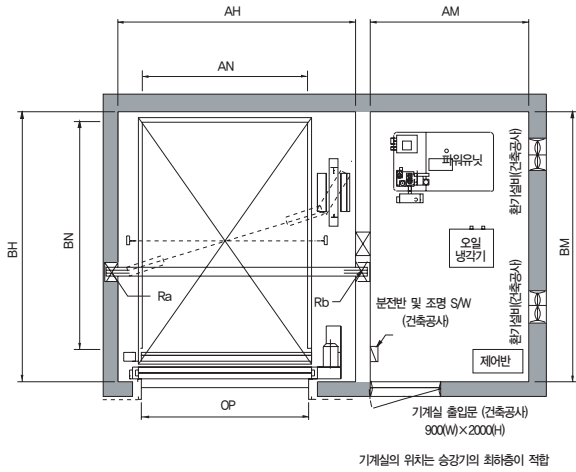

※ 본도는 출입구가 상개폐인 경우를 나타냅니다.

• 승강로 및 기계실 단면도

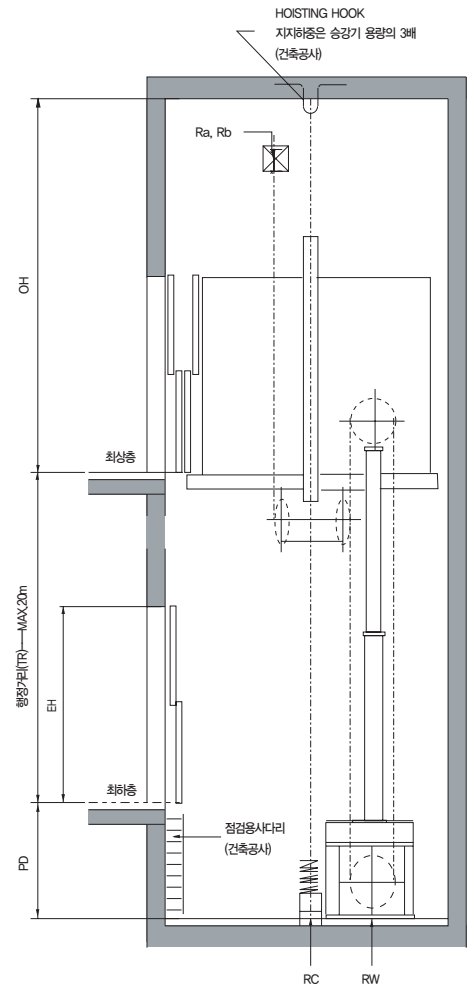

Note

1. 최정상부 높이(OH)는 최상층 바닥면에서 승강로내 천장슬라브 바닥면까지 입니다.
2. 피트깊이는 최하층 바닥면에서 피트 바닥 신다콘크리트 마감면까지 입니다.

화물용 엘리베이터

기술자료 | 유압식(일방형)

화물용 유압식(일방형)

정격 하중 (kg)	속도 (m/min)	도어 개폐 방식	출입구 치수		CAR 내부 치수 가로×세로	승강로 치수		기계실 치수	
			폭	높이		1대	2대	1대	2대
			EW	EH	AN x BN	AH x BH	AH x BH	AM x BM	AM x BM
750	20, 30, 45	2S	1100	2100	1500 x 1700	2400 x 2600	5000 x 2600	2500 x 2500	5000 x 2500
1000	20, 30, 45	2S	1100	2100	1500 x 2200	2400 x 2800	5000 x 2800		
		2U	1500			2400 x 2800	5000 x 2800		
1500	20, 30, 45	2S	1500	2100	2000 x 2200	3000 x 2800	6200 x 2800		
		3S	1600			3000 x 2900	6200 x 2900		
		4C	1500			3000 x 2800	6200 x 2800		
		2U	2000			3000 x 2800	6200 x 2800		
2000	20, 30, 45	2S	1700	2100	2200 x 2800	3300 x 3400	6800 x 3400		
		3S	1800			3300 x 3500	6800 x 3500		
		4C	1700			3300 x 3400	6800 x 3400		
		2U	2200			3300 x 3400	6800 x 3400		
2500	20, 30	3S	2000	2100	2500 x 3000	3600 x 3700	7400 x 3700		
		4C	1800			3600 x 3600	7400 x 3600		
		2U	2500			3600 x 3600	7400 x 3600		
3000	20, 30	3S	2300	2100	2800 x 3400	3900 x 4100	8050 x 4100		
		4C	2000			3900 x 4000	8050 x 4000		
		2U	2800			3900 x 4000	8050 x 4000		
4000	20	2U	3000	2100	3000 x 4500	4100 x 5100	8500 x 5100		
5000	20	2U	3000	2100	3000 x 5000	4100 x 5600	8500 x 5600		

정격 하중 (kg)	속도 (m/min)	승강로 상·하부		반력 (kg)				기계실 높이 (HM)	기계실 발열량
		OH	PD	Ra	Rb	Rc	Rw		
750	20, 30, 45	4500	1800	5500	400	12500	6500	2300	$Q = (585 \times P \times Tr) / (44 + Tr \times 2)$ Q : 발열량 (kcal/h) P : Motor 용량 (kW) Tr : 주행시간 (m/sec) TR : 행정거리 (m)
1000	20, 30, 45	4500	1800	6000	450	14500	6900	2300	
1500	20, 30, 45	4500	1800	7500	450	24500	8000	2300	
2000	20, 30, 45	4500	1800	8800	550	25400	8900	2300	
2500	20, 30	4500	1800	10000	550	28800	9700	2300	
3000	20, 30	4500	2100	12500	650	32600	15300	2300	
4000	20	4500	2100	16500	1300	36200	28700	2300	
5000	20	4500	2100	21500	1450	45800	39900	2300	

평면도 및 단면도 | 유압식(관통형)

• 승강로 및 기계실 평면도

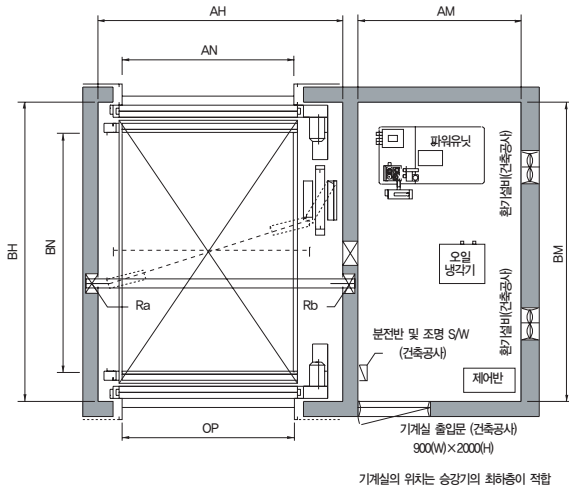

※ 본도는 출입구가 상개폐인 경우를 나타냅니다.

• 승강로 및 기계실 단면도

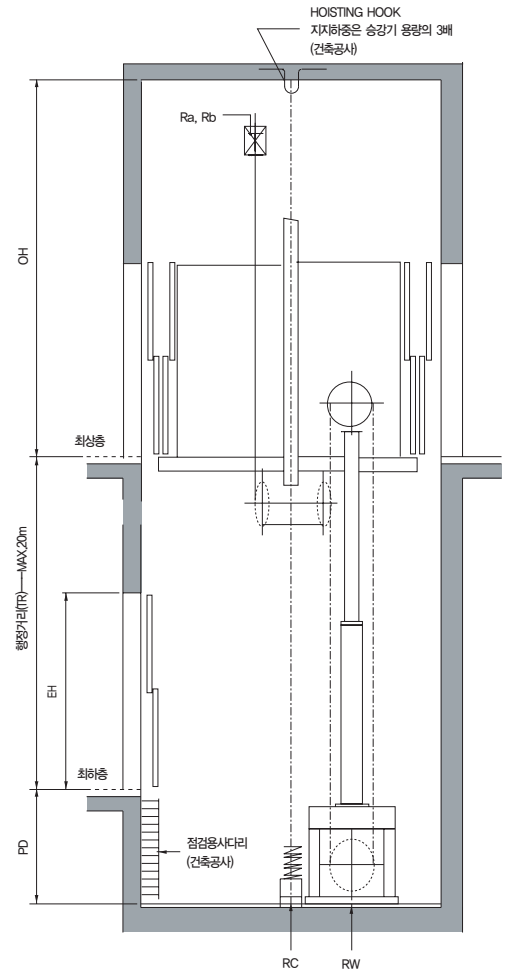

Note

1. 최정상부 높이(OH)는 최상층 바닥면에서 승강로내 천장슬라브 바닥면까지 입니다.
2. 피트깊이는 최하층 바닥면에서 피트 바닥 신다콘크리트 마감면까지 입니다.

화물용 엘리베이터

기술자료 | 유압식(관통형)

화물용 유압식(관통형)

정격 하중 (kg)	속도 (m/min)	도어 개폐 방식	출입구 치수		CAR 내부 치수 가로×세로	승강로 치수		기계실 치수	
			폭	높이		1대	2대	1대	2대
			EW	EH	AN x BN	AH x BH	AH x BH	AM x BM	AM x BM
750	20, 30, 45	2S	1000	2100	1300 x 2000	2200 x 2800	4600 x 2800	2500 x 2500	5000 x 2500
1000	20, 30, 45	2S	1100	2100	1500 x 2200	2400 x 3000	5000 x 3000		
		2U	1500			2400 x 3000	5000 x 3000		
1500	20, 30, 45	2S	1500	2100	2000 x 2200	3000 x 3000	6200 x 3000		
		3S	1600			3000 x 3200	6200 x 3200		
		4C	1500			3000 x 3050	6200 x 3050		
		2U	2000			3000 x 3000	6200 x 3000		
2000	20, 30, 45	2S	1700	2100	2200 x 2800	3300 x 3600	6800 x 3600		
		3S	1800			3300 x 3800	6800 x 3800		
		4C	1700			3300 x 3650	6800 x 3650		
		2U	2200			3300 x 3600	6800 x 3600		
2500	20, 30	3S	2000	2100	2500 x 3000	3600 x 4000	7400 x 4000		
		4C	1800			3600 x 3850	7400 x 3850		
		2U	2500			3600 x 3800	7400 x 3800		
3000	20, 30	3S	2300	2100	2800 x 3400	3900 x 4400	8050 x 4400		
		4C	2000			3900 x 4250	8050 x 4250		
		2U	2800			3900 x 4200	8050 x 4200		
4000	20	2U	3000	2100	3000 x 4500	4100 x 5300	8500 x 5300		
5000	20	2U	3000	2100	3000 x 5000	4100 x 5800	8500 x 5800		

정격 하중 (kg)	속도 (m/min)	승강로 상·하부		반력 (kg)				기계실 높이 (HM)	기계실 발열량
		OH	PD	Ra	Rb	Rc	Rw		
750	20, 30, 45	4500	1800	5500	400	12500	6500	2300	$Q = (585 \times P \times Tr) / (44 + Tr \times 2)$ Q : 발열량 (kcal/h) P : Motor 용량 (kW) Tr : 주행시간 (m/sec) TR : 행정거리 (m)
1000	20, 30, 45	4500	1800	6000	450	14500	6900	2300	
1500	20, 30, 45	4500	1800	7500	450	24500	8000	2300	
2000	20, 30, 45	4500	1800	8800	550	25400	8900	2300	
2500	20, 30	4500	1800	10000	550	28800	9700	2300	
3000	20, 30	4500	2100	12500	650	32600	15300	2300	
4000	20	4500	2100	16500	1300	36200	28700	2300	
5000	20	4500	2100	21500	1450	45800	39900	2300	

전원설비

로프식

정격하중 (kg)	속도 (m/s)	전동기 용량 (kW)	건물속 MCCB 용량 (A)				건물속 변압기 (kVA)		인입선 Size (mm)				접지선 Size (mm)	
			1대		2대		1대	2대	1대		2대		1대	2대
			200V	380V	200V	380V			200V	380V	200V	380V		
750	0.5	5.5	30	20	30	20	4	7	5.5	5.5	5.5	5.5	5.5	5.5
	0.75	7.5	60	30	60	30	8	14	8	5.5	22	8	5.5	5.5
	1.0	11	60	40	75	40	8	14	14	5.5	22	8	5.5	14
1000	0.5	5.5	30	30	50	30	4	7	5.5	5.5	8	5.5	5.5	5.5
	0.75	7.5	75	50	75	50	9	15	14	5.5	22	8	5.5	5.5
	1.0	11	75	50	100	50	9	15	14	5.5	38	8	5.5	14
1500	0.5	7.5	75	50	75	50	9	15	14	5.5	38	8	5.5	5.5
	0.75	11	75	50	100	50	10	16	14	5.5	38	8	5.5	14
	1.0	15	100	75	100	75	12	21	22	8	60	14	14	14
2000	0.5	15	100	75	100	75	11	19	22	8	60	14	14	14
	0.75	18	100	75	125	75	14	23	38	8	60	22	14	14
	1.0	22	125	75	175	100	16	27	38	14	100	22	14	14
2500	0.5	15	100	75	100	75	12	21	22	8	60	14	14	14
	0.75	22	125	75	175	100	15	26	38	14	60	22	14	14
3000	0.5	18	100	75	125	75	15	25	38	8	60	22	14	14
	0.75	22	125	75	175	100	18	30	38	14	100	38	14	14
4000	0.5	22	125	75	175	100	19	33	38	14	100	38	14	14
5000	0.5	30	150	100	250	125	25	43	60	22	150	50	14	22

유압식

정격하중 (kg)	속도 (m/s)	전동기 용량 (kW)	건물속 MCCB 용량 (A)				건물속 변압기 (kVA)		인입선 Size (mm)				접지선 Size (mm)	
			1대		2대		1대	2대	1대		2대		1대	2대
			200V	380V	200V	380V			200V	380V	200V	380V		
750	0.33	18.4	150	100	300	175	50	90	38	22	125	50	8	22
	0.5	29.4	225	125	450	250	75	110	80	38	250	100	22	38
	0.75	36.8	300	175	600	350	75	140	125	50	325	150	22	38
1000	0.33	22	175	100	350	200	50	90	60	22	150	80	14	22
	0.5	29.4	225	125	450	250	75	110	80	38	250	100	22	38
	0.75	44.1	350	200	650	400	90	160	150	60	400	200	22	60
1500	0.33	29.4	225	125	450	250	75	110	80	38	250	100	22	38
	0.5	36.8	300	175	600	350	75	140	125	50	325	150	22	38
	0.75	51.5	400	225	750	450	90	180	200	80	*	200	22	60
2000	0.33	29.4	225	125	450	250	75	110	80	38	250	100	22	38
	0.5	44.1	350	200	650	400	90	160	150	60	400	200	22	60
	0.75	58.8	450	250	850	500	110	220	250	100	*	250	38	60
2500	0.33	36.8	300	175	600	350	75	140	125	50	325	150	22	38
	0.5	44.1	350	200	650	400	90	160	150	60	400	200	22	60
3000	0.33	36.8	300	175	600	350	75	140	125	50	325	150	22	38
	0.5	51.5	400	225	750	450	90	180	200	80	*	200	22	60
4000	0.25	36.8	300	175	600	350	75	140	125	50	325	150	22	38
	0.33	51.5	400	225	750	450	90	180	200	80	*	200	22	60
5000	0.25	51.5	400	225	750	450	90	180	200	80	*	200	22	60
	0.33	73.6	500	300	1000	600	140	240	250	125	*	325	38	60

Note

1. 행정거리(Traveling Height) 12m기준이므로 초과시 폐사로 문의 바랍니다.
2. 인입선(연동선)의 길이가 50m를 초과하는 경우에는 폐사로 별도 문의 바랍니다.
3. 인입선 Size는 600V 비닐전선(40°C 금속관 3분 배선) 기준입니다.
4. 유압식 Cylinder의 Piston Stroke : 2~6m(승강행정 : 4~12m)
5. 유압식 화물용 Cylinder는 1 Cylinder Type
6. *는 폐사로 별도 문의 바랍니다.